

雨水枡

擁壁

道路用製品

集水枡

一般製品

NEXCO用製品

電気・照明設備製品

下水道製品

農業土木製品

新技術

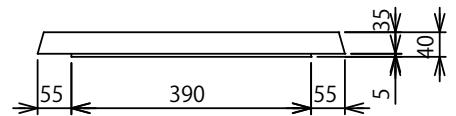
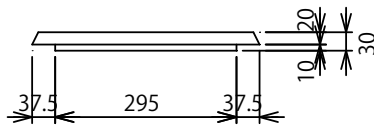
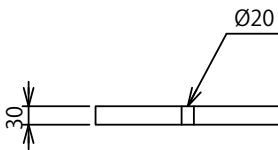
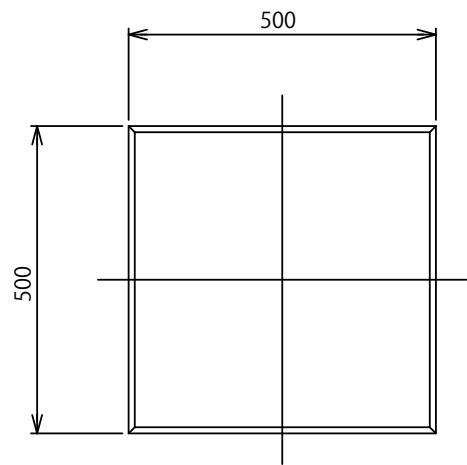
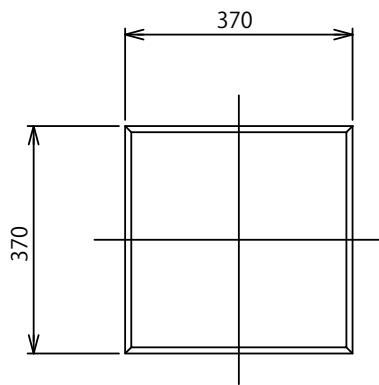
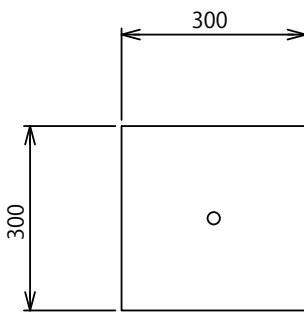
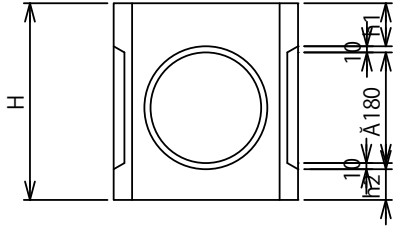
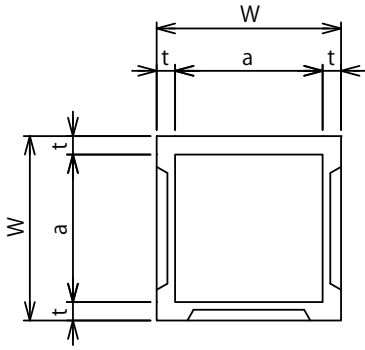

240用

300用

400用

■ ソケットなし

呼び名	寸法 (mm)					
	W	a	h1	h2	t	H
300	370	300	100	100	35	400
400	500	400	95	100	50	395

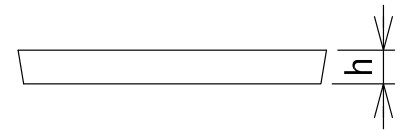
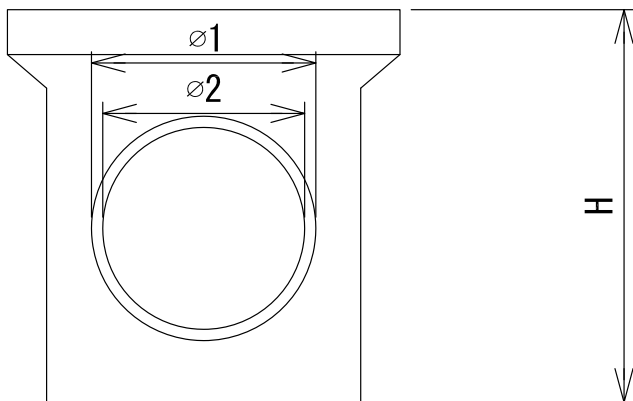
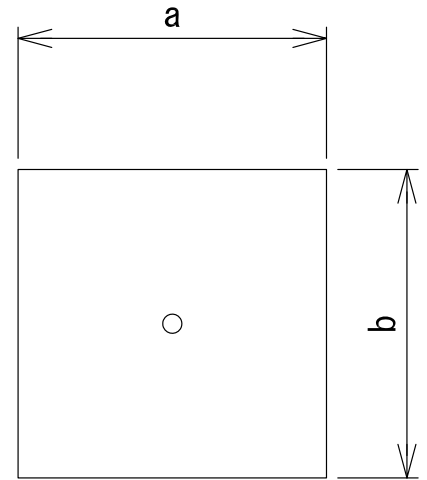
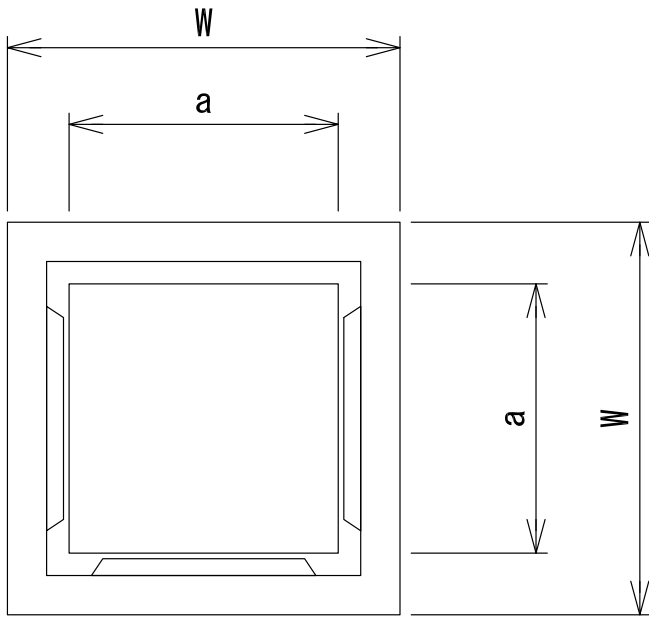

■ ソケット付

呼び名	寸法 (mm)				
	W	a	$\phi 1$	$\phi 2$	H
240	350	240	200	180	350
300	430	310	200	180	400
350	500	470	220	180	550
600	860	630	380	300	780

■ 蓋

呼び名	寸法 (mm)		
	a	b	h
240用	275	275	30
300用	345	345	35
350用	380	380	30
450用	540	540	50
600用	735	370	65