

W²R

*NETIS掲載終了製品
【平成29年3月末】

NETIS: 8K-050002-VE

国土交通省 国土院 国土院建設センター



before

擁壁

道路用製品

集水柵

一般製品

NECCO用製品

電気・照明設備製品

下水道製品

農業土木製品

新技術



カット状況



布設状況



舗装前



舗装状況

擁壁

道路用製品

集水柵

一般製品

NEXCO用製品

電気・照明設備製品

下水道製品

農業土木製品

新技術

子ども達に安心と安全を!

通学路における交通安全を一層確実に確保することが重要であることから、文部科学省、国土交通省及び警察庁の3省庁が連携して対応策を検討しています。
安全で安心な歩道整備の一環として歩きやすく、幅員の広い歩道を提案します。

歩道が無いために車両のスピードダウンが期待されず交通事故の危険性が高い。



Before

After



古い側溝をリニューアルすることで幅員が広くすっきりとした空間になりました。また、歩道と車道を視覚的に差別することで、歩行者も安全で快適になり、車両はスピードダウンします。

リペアリッド

カラーアスファルト舗装

イメージハンプ塗装

リペアリッドは改善に即効性が有ります

『作業の省力化』で『即日開放』・『工期短縮』



既設側溝のリニューアル工法

W²R側溝蓋

リペアリッド



リペアリッドはでこぼこ歩道等を高機能にして、さらに既存の側溝をリニューアルでき、外観もすっきりと歩き易く安全な歩道にできるW²R工法用AS舗装蓋です。

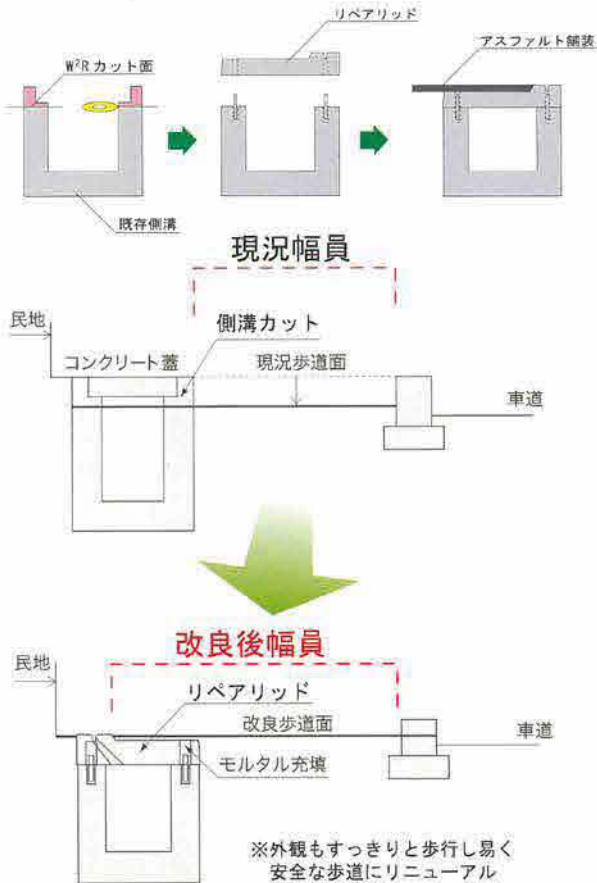

擁壁

道路用製品

集水樹

一般製品

NEXCO用製品

電気・照明設備製品

下水道製品

農業土木製品

新技術

- 蓋の上がアスファルト舗装となることで、蓋のガタツキ、段差の無い平坦な路面となり、車椅子使用者やベビーカー、手押し使用者にも優しい歩道となります。
- 路面の雨水はスリットに集水し、排水孔から側溝へ排水され、従来の蓋に比べ、スムーズな雨水排水が行えます。
- 蓋の上もアスファルト舗装になることで、歩道幅員と見なせるので、蓋幅分の用地の削減ができます。
- アスファルト舗装により蓋面が露出しない為、車両乗り入れ走行による蓋の磨耗・破損が生じにくく、維持管理の軽減が図れます。

T-25 自動車荷重(車道縦断道路)

アスコン舗装タイプ

- でこぼこ歩道等を高機能にして、さらに既存の側溝蓋をリニューアルでき、外観もすっきりと歩き易く安全な歩道にできるW2R工法用舗装蓋です。

WRS(通常舗装タイプ)

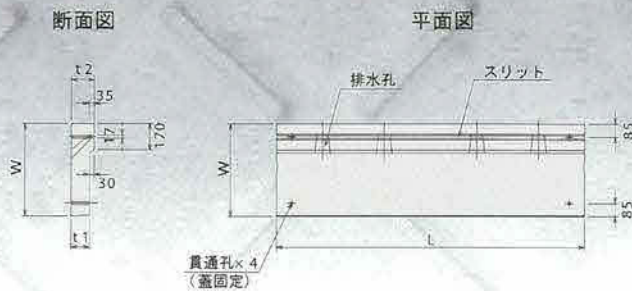

管理・点検孔用グレーチングをご用意しております。

WRSD(透水性舗装タイプ)

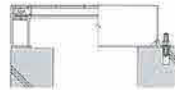
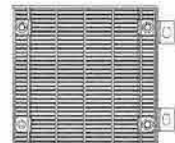
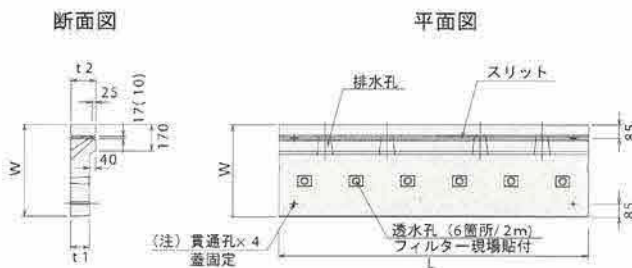

(注) スリット幅が10mmの場合は、スリット側には蓋固定用貫通孔なし

製品規格

- 設計荷重:T-25(縦断用)

規格名称 (水路内幅)	寸法				排水孔数 (箇所)	参考質量 (kg)
	W	t1	t2	L		
WRS (通常舗装)	B300	600	120	150	1998	4
	B400	700				
	B500	800				
	B600	900	150	180	998	2
	B700	1000				
	B800	1100				
	B900	1200				
B1000	1300					
WRSD (透水性舗装)	B300	600	120	160	1998	4
	B400	700				
	B500	800				
	B600	900	150	190	998	2
	B700	1000				

注1) L=1998はL=996も製造可能です

注2) 透水性舗装タイプはB300, B400, B500, B600, B700タイプのみです

注3) 透水性舗装タイプは細目スリット(10mm)にも対応可能です。但し、アンカー固定用の貫通孔はスリットと反対側だけに設けています

W²R グレーチング蓋 横断グレーチング工法

道路横断用には重荷重対応型のW²R横断グレーチングがあります。 ※即日開放が可能な工法です。

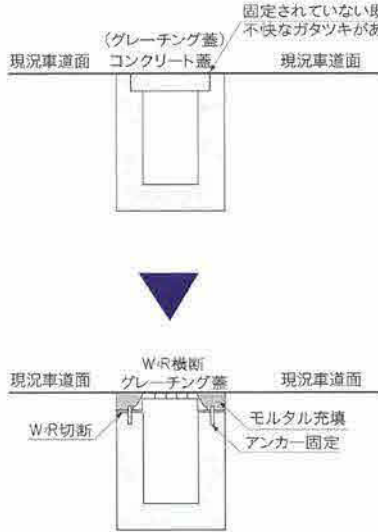

W²R横断グレーチング工法施工手順

①W²R工法切断



②切断後



③受枠設置



④無収縮モルタル充填



⑤無収縮モルタル充填完了



⑥グレーチング設置（完了）





既設側溝のリニューアル工法

W²R工法は、既設側溝の不要部分を専用カッター『W²Rカッター』によって側溝内側より切断した後に、プレキャストコンクリート製の蓋『W²R側溝蓋』を設置し側溝をリニューアルする工法です。

バリアフリー・・・歩道のバリアフリー化を推進します。

現在、歩道の高さが車道より高くなっている箇所が多く、その段差を解消するため歩道を低くする工事が全国各地で始まっています。これに伴って歩道脇の側溝を切り下げる工事が必要となってきました。
国土交通省が制定した「道路の移動円滑化整備ガイドライン」では、車道からの歩道の高さを標準で5cmと定めています。

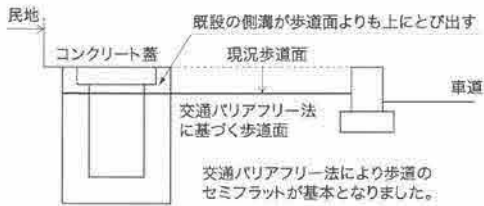

- ・既設歩道や民地、周辺住民などに対して影響が非常に少ない、環境に大変やさしい工法です。
- ・W²Rカッターの切断面は平滑で、切断後にPoa蓋を設置することで施工性に優れ工事期間の短縮が図れます。
- ・W²Rカッターは側溝を傷めることなく、内側より切断できます。従来工法のハツリ作業の3Kを改善します。
- ・W²R側溝蓋は、施工性に優れます。
- ・W²R側溝蓋は、歩行性、排水性に優れます。



工期短縮・・・急速施工の実施を推進します。

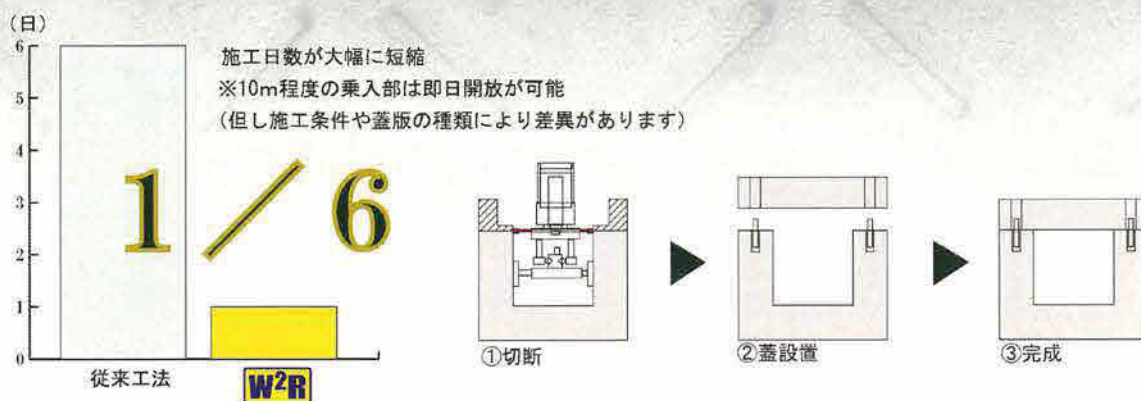

- 店舗や住宅地など車の乗り入れが多い場所は、老朽化した側溝の破損が見受けられます。
- W²R工法を使うことで、側溝本体を取り替えることなく短期間で工事を行うことができます。

	1日目	2日目	3日目	4日目	5日目	6日目
従来工法 (現場打ち)	蓋撤去～人力 ブレーカ取壊し	型枠設置	C _o 打設	養生の為、休工	脱型	蓋版設置
従来工法 (V _S 側溝)	取壊し～床堀～ 基礎砕石	基礎型枠～ 均しC _o 打設	養生の為、休工	養生の為、休工	V _S 据付～底打ち	蓋掛け
W ² R工法	施工日数:約1日	蓋撤去:1.5h	鉛直切断・水平切断:3.0h	モルタル・アンカー	蓋設置:3.0h	施工日数が 1/6に短縮

側溝延長 10m当り/1箇所

※詳しくはホームページをご参照ください。

『作業の省力化』で『即日開放』・『工期短縮』

蓋受けの現場打ちや側溝の入れ替えなど従来の工法では作業工程が多く、コンクリートの養生、品質の確保など施工日数がかかり交通渋滞や歩行者や近隣の住民に対し、環境面においてさまざまな影響を与えておりました。従来工法を根底から見直し、余計な作業を極力省き、大幅な工期短縮を可能にした工法が『W²R工法』です。道路の通行規制方法にもよりますが、縦断部で規制する場合は施工延長 12m 程度は可能ですし、道路横断部で片側交互規制の場合は片側 3m づつで合計延長 6m 程度で、通行止めの場合は 10m 程度は即日開放が可能です。

現場通行条件、施工条件により変動し、用いる蓋版の種類（鋼製かC_o製）によっても多少の差異があります。

W²R工法は以下のような場合に特に適しています。

- ① 田地側に壁等が近接しており、既設側溝取り壊しの際、壊れる恐れがある場合。
- ② 店舗等の乗り入れ部が多いため、迷惑を掛けないようできるだけ短期間で施工しなければならない場合。
- ③ 民家、店舗等が工事場所に近接しているため、既設側溝取り壊し時に環境問題となる騒音・粉塵を極力減らしたい場合。
- ④ 歩道部の幅員が狭小であり、工事中に歩行者や自転車への影響をできるだけ少なくしなければならない場合。



既設側溝のリニューアル工法

環境改善・・・従来工法と比べ環境に大変やさしい工法です。



電動ハンマーによるハツリ時の騒音やハツリ時に出る粉塵は周辺住民や利用者へ悪影響を及ぼします。それらを解決し、既設歩道部や民地に影響を与えることなく、急速施工による渋滞緩和により、CO2 軽減に寄与します。



①既存側溝



②切断



③蓋施工



④施工完成

W²Rカッター切断

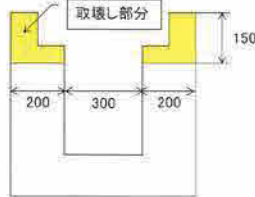

人にやさしく、環境にもやさしい、工法じゃ！
CO2を1/2カットするなんて、
なんということじゃ！？

従来工法（ブレイカー取り壊し）



機種	W2R カター	ハツリ（ブレイカー、ライトピック）
使用動力	発電機13/15KVA (ディーゼル：超低騒音)	空気圧縮機2.0m ³ /m i n (ディーゼル：0.7MPa)
切断側溝延長	20m	20m
稼働時間（h）	69h	14h
燃料消費量	2.4リットル/h	28リットル/h
軽油のCO2排出量	166リットル	392リットル
	264 kg-CO2/リットル	
CO2排出量	438 kg	1035 kg

以上の結果より、W²Rカッター切断のブレイカー取り壊しに対するCO2削減率は、約58%となる。よって、W²R切断工法は、従来工法（ブレイカー取り壊し）よりCO2排出量の削減に有効である。

山口県千部市での実績調査による。（2008年4月16日）

擁壁
道路用製品
集水枳
一般製品
NEXCO用製品
電気・照明設備製品
下水道製品
農業土木製品
新技術

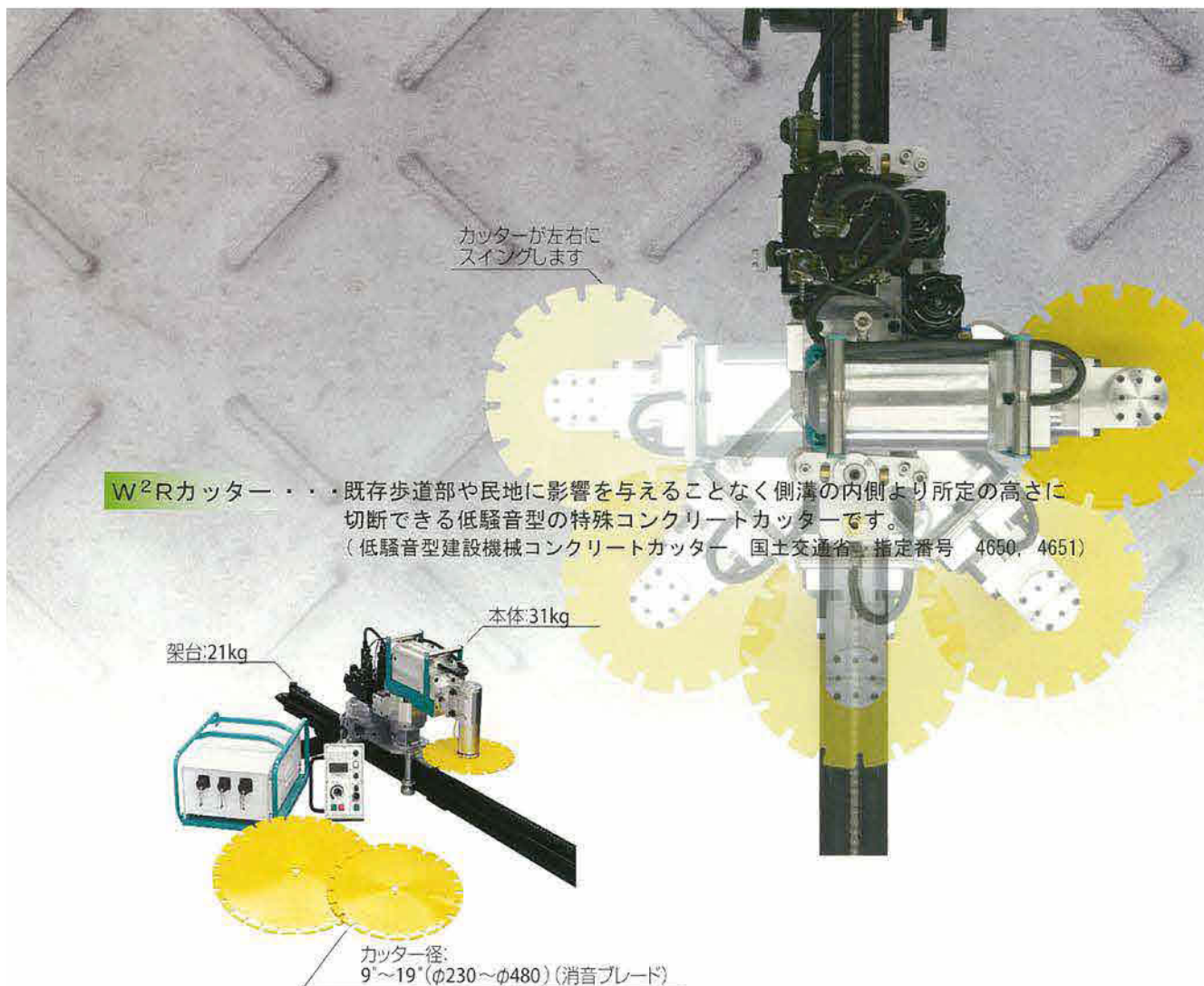

W²Rカッター・・・既存歩道部や民地に影響を与えることなく側溝の内側より所定の高さに切断できる低騒音型の特種コンクリートカッターです。
 (低騒音型建設機械コンクリートカッター 国土交通省 指定番号 4650, 4651)

W²Rカッターの適用範囲

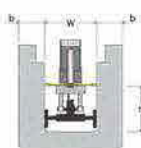

適用範囲
 適用側溝幅W:300(270)mm~700mm
 施工幅b: b≤200mm (側壁切断要否)
 施工高h: h≥200mm (設置最低高さ)
 施工長さL: 約5~25m/1日 (側溝長さ・現場状況により変化します)
 曲線部対応可能半径R≥5m

- (備考)
 ●側溝幅W=700mmで曲線部の時、内側壁施工幅(切断深さ)150mm
 ●側溝幅800~1000の曲線部切断には、適用範囲の条件では対応できません(条件付)
 ●水路の側壁が内側に傾いていたり、底面がフラットでない場合は、適用範囲内でも切断できない場合があります。
 ●側溝幅800~1000も条件によってオプション対応で切断可能です。



W²Rカッターの騒音特性

(従来工法との比較) [単位: dB]

測定距離	W ² Rカッター	ハツリ	電動ハンマー
3m	83.8	90.9	96.8
5m	78.8	86.6	90.5
7m	75.8	83.5	86.5

2390rpm(切削速度) 約15A
 測定値は等価騒音レベル LAeqdB

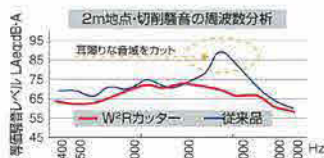

W²R側溝蓋の設計条件

- 自動車荷重(車道縦断走行)に対応しており、乗り入れも可能です。
- アンカー筋により側溝に固定されるため、がたつきを生じません。

名称	規格	サイズ	荷重
R-FOs (g)C1, R-FOs (g)CG1 スリットタイプ グレーチングタイプ	標準 管理孔	250	T-25 自動車荷重 車道縦断走行 i=0.1 (標準) i=0.3 (集入部)
		300	
		400	
		500	
		600	
		700	
R-FOs (g)C3, R-FOs (g)CG3 スリットタイプ グレーチングタイプ	標準 管理孔	300	歩道 T-6 自動車荷重 i=0.1
		400	
		900	
		1000	

注)管理孔用グレーチングは箱目グレーチングを標準としています。
 (注)250・800・900・1000タイプは、スリットタイプのみです。
 ●道路横断用にはW²R横断グレーチングもご用意出来ますので営業担当者にお問合せ下さい。



T-25 自動車荷重（車道縦断走行）

W²R 側溝蓋（スリットタイプ）

標準タイプ

R-FOsC1(スリット)

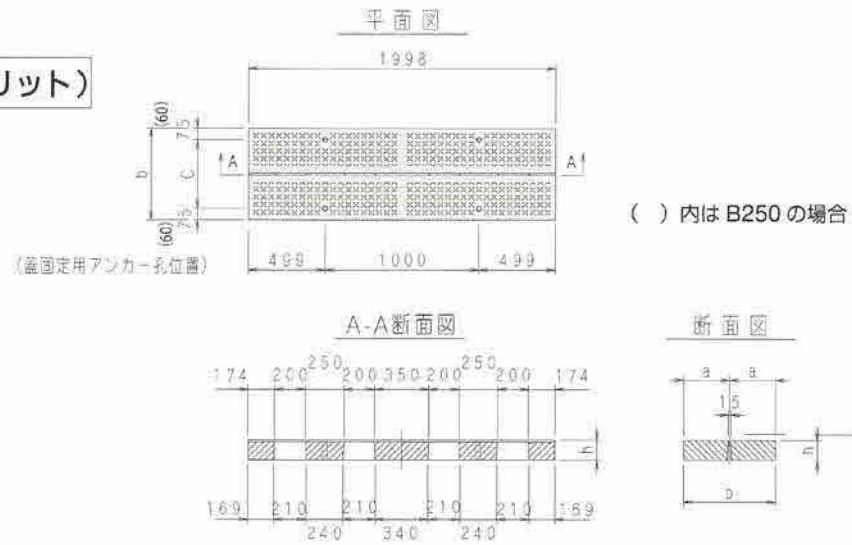

※A-A 断面図の開口寸法は B250～600 の値です。
B700 の場合は異なります。

製品規格

車道縦断用	規格名称	規格寸法 (mm)				溝幅	参考質量 (kg)
		a	b	c	h		
R-FOsC1 (標準タイプ)	B250 L2000	260	520	400	110	250用	270
	B300 L2000	300	600	450	130	300用	367
	B400 L2000	350	700	550	140	400用	463
	B450 L2000	375	750	600	145	450用	516
	B500 L2000	400	800	650	145	500用	550
	B600 L2000	450	900	750	150	600用	641
	B700 L2000	500	1000	850	160	700用	761

注1) 標準タイプはL=996も製造可能です。

注2) 溝幅270mm未満の場合は、W²Rカッターによる切断は出来ません。



愛媛県西予市



滋賀県甲賀市



静岡県清水区

T-25 自動車荷重（車道縦断走行）

W²R 側溝蓋（スリットタイプ）

管理孔タイプ

R-FOsCG1

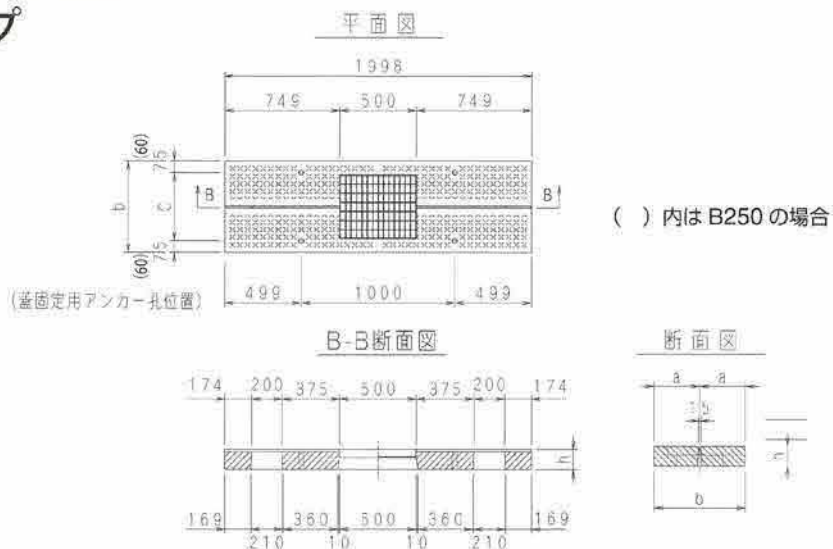

※B-B断面図の開口寸法はB250～600の値です。
B700の場合は異なります。

製品規格

車道縦断用	規格名称	規格寸法 (mm)				溝幅	参考質量 (kg)
		a	b	c	h		
R-FOsCG1 (管理孔タイプ)	B250 L2000	260	520	400	110	250用	233
	B300 L2000	300	600	450	130	300用	315
	B400 L2000	350	700	550	140	400用	390
	B450 L2000	375	750	600	145	450用	430
	B500 L2000	400	800	650	145	500用	456
	B600 L2000	450	900	750	150	600用	542
	B700 L2000	500	1000	850	160	700用	617

注1) 管理孔のグレーチングは、ボルト固定（細目ノンスリップタイプ）を標準としています。

注2) 参考質量にグレーチングは含まれていません。

注3) 溝幅 270mm未満の場合は、W・Rカッターによる切断は出来ません。

管理孔用グレーチング重量

規格	参考質量 (kg)	
	細目	普通目
250	15	10
300	19	13
400	24	18
450	28	21
500	30	25
600	50	35
700	62	41



三重県四日市市



兵庫県姫路市



香川県琴平町



岡山県津山市

T-25 自動車荷重（車道縦断走行）

W²R 側溝蓋（グレーチングタイプ）

標準タイプ

R-F0gC1（グレーチング）

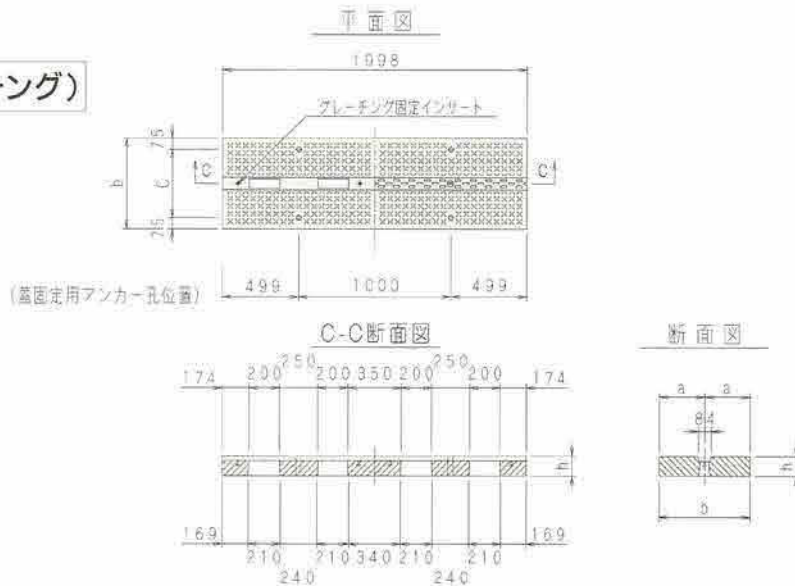

※C-C 断面図の開口寸法は B 300 ~ 600 の値です。
B 700 の場合は異なります。

製品規格

車道縦断用	規格名称		規格寸法 (mm)				溝幅	参考質量 (kg)
			a	b	c	h		
R-F0gC1 (標準タイプ)	B300	L2000	300	600	450	130	300用	350
	B400	L2000	350	700	550	140	400用	444
	B500	L2000	400	800	650	145	500用	530
	B600	L2000	450	900	750	150	600用	619
	B700	L2000	500	1000	850	160	700用	742

注1) 標準タイプはL=996 も製造可能です。



愛知県北名古屋



滋賀県大津市



徳島県阿南市

T-25 自動車荷重（車道縦断走行）

W²R 側溝蓋（グレーチングタイプ）

管理孔タイプ

R-F0gCG1

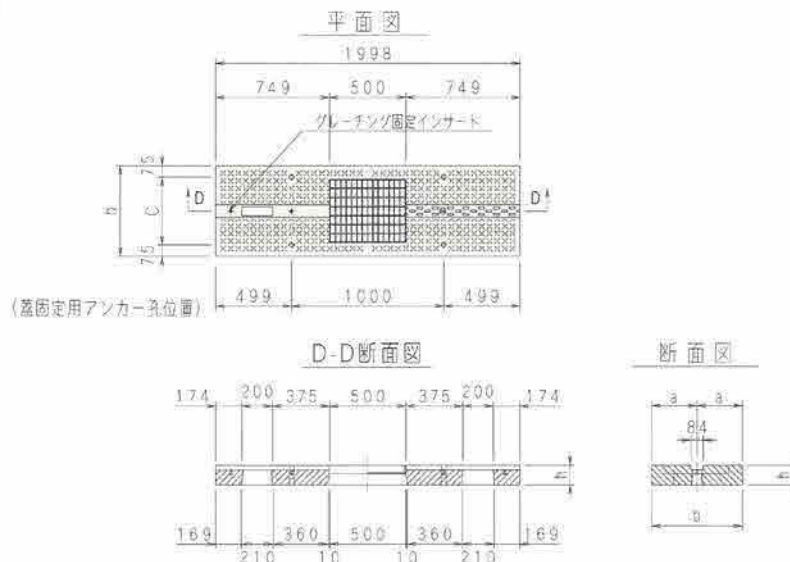

※D-D 断面図の開口寸法はB 300 ~ 600 の値です。
B 700 の場合は異なります。

製品規格

車道縦断用	規格名称		規格寸法 (mm)				溝幅	参考質量 (kg)
			a	b	c	h		
R-F0gCG1 (管理孔タイプ)	B300	L2000	300	600	450	130	300用	302
	B400	L2000	350	700	550	140	400用	377
	B500	L2000	400	800	650	145	500用	442
	B600	L2000	450	900	750	150	600用	530
	B700	L2000	500	1000	850	160	700用	605

注1) 管理孔のグレーチングは、ボルト固定（細目ノンスリップタイプ）を標準としています。

注2) 参考質量にグレーチングは含まれていません。

管理孔用グレーチング重量

規格	参考質量 (kg)	
	細目	普通目
250	15	10
300	19	13
400	24	18
500	30	25
600	50	35
700	62	41



三重県四日市市



山口県長門市



高知県大方町



京都府宇治市

T-25 自動車荷重 (車道縦断走行)

W²R 側溝蓋 (スリットタイプ)

大型サイズ (溝幅800~1000に対応)

標準タイプ

R-FOsC1 (スリット)

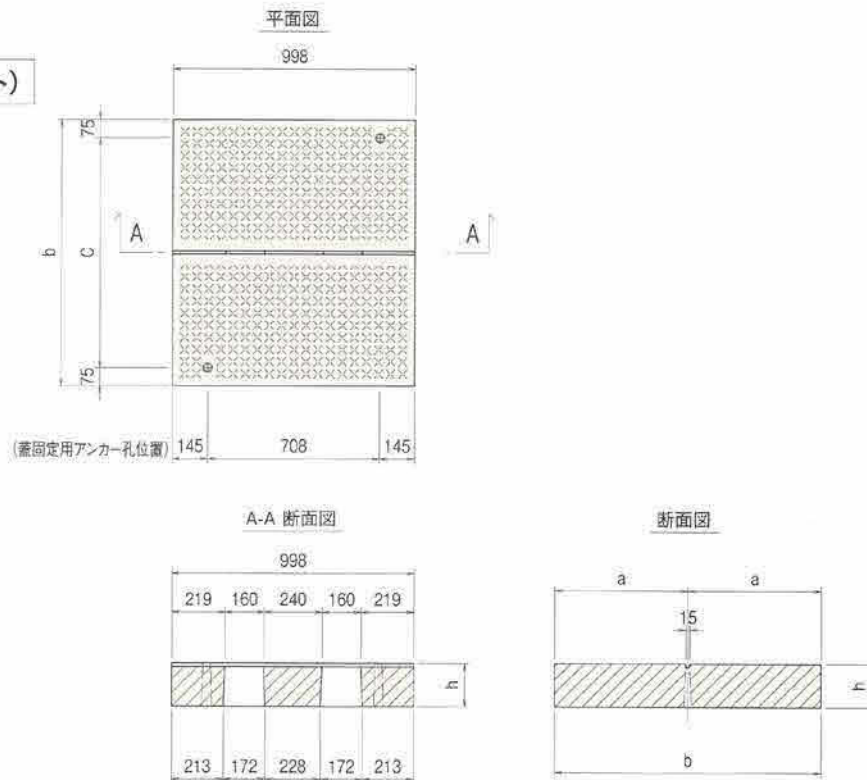

製品規格

車道縦断用	規格名称	規格寸法(mm)				溝幅	参考質量(kg)
		a	b	c	h		
R-FOsC1 (標準タイプ)	B800 L1000	550	1100	950	180	800用	490
	B900 L1000	600	1200	1050	180	900用	535
	B1000 L1000	650	1300	1150	180	1000用	580



T-25 自動車荷重（車道縦断走行）

W²R 側溝蓋（スリットタイプ）

大型サイズ（溝幅800～1000に対応）

管理孔タイプ

R-FOsCG1

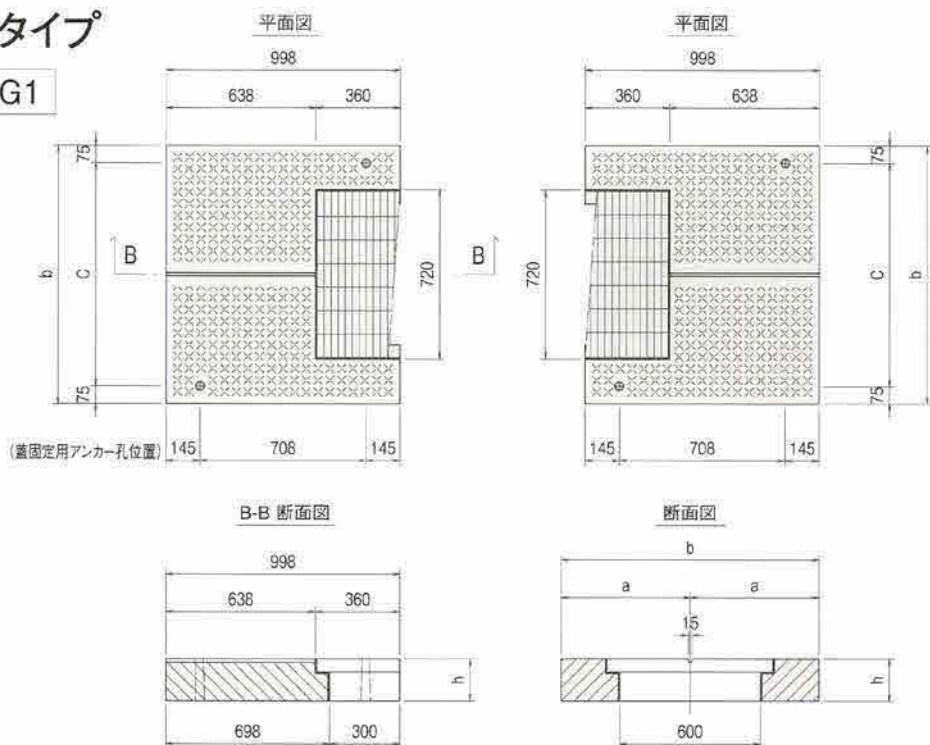

製品規格

車道縦断用	規格名称	規格寸法(mm)				溝幅	参考質量(kg)
		a	b	c	h		
R-FOsCG1 (管理孔タイプ)	B800 L1000	550	1100	950	180	800用	400
	B900 L1000	600	1200	1050	180	900用	445
	B1000 L1000	650	1300	1150	180	1000用	490

注1)管理孔のグレーチングは、ボルト固定(細目ノンスリップタイプ)を標準としています。

注2)参考質量にグレーチングは含まれていません。



T-25 自動車荷重（車道縦断走行）

W²R 側溝蓋（スリットタイプ）

落とし蓋タイプ

R-FDOsC1-固定蓋

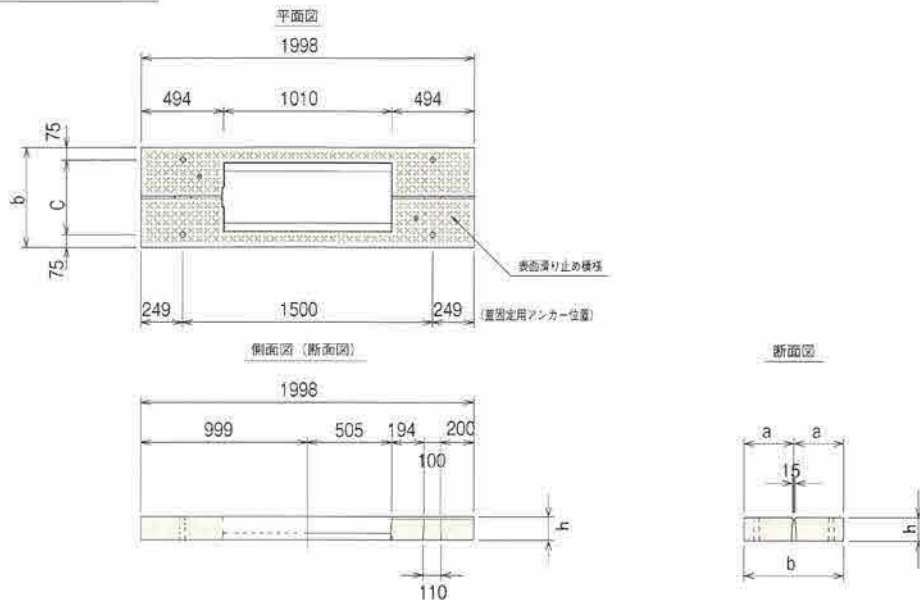

製品規格

車道縦断用	規格名称	規格寸法(mm)				溝幅	参考質量(kg)
		a	b	c	h		
R-FDOsC1 (固定蓋)	B300 L2000	300	600	450	140	300用	276
	B400 L2000	350	700	550	150	400用	329
	B500 L2000	400	800	650	160	500用	386



T-25 自動車荷重 (車道縦断走行)

W²R 側溝蓋 (スリットタイプ)

落とし蓋タイプ

R-DOsC1-中蓋

グレーチング蓋

細目・普通目

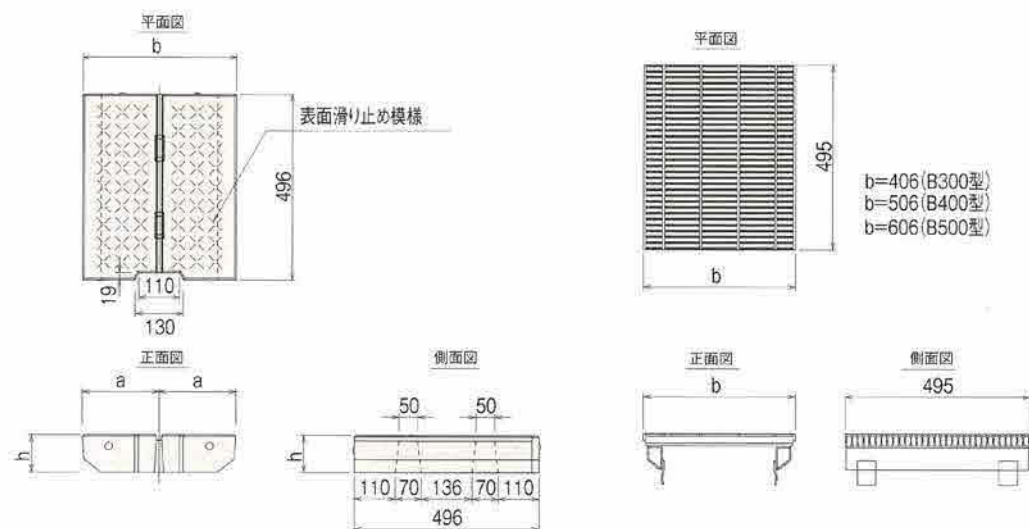

製品規格

車道縦断用	規格名称	mm			溝幅	参考質量 (kg)
		a	b	h		
R-DOsC1 (中蓋)	B300 L500	206	412	100	300用	45
	B400 L500	256	512	110	400用	64
	B500 L500	306	612	125	500用	89



歩道 (T-6 自動車荷重)

W²R 側溝蓋 (スリットタイプ)

標準タイプ

R-FOsC3 (スリット)

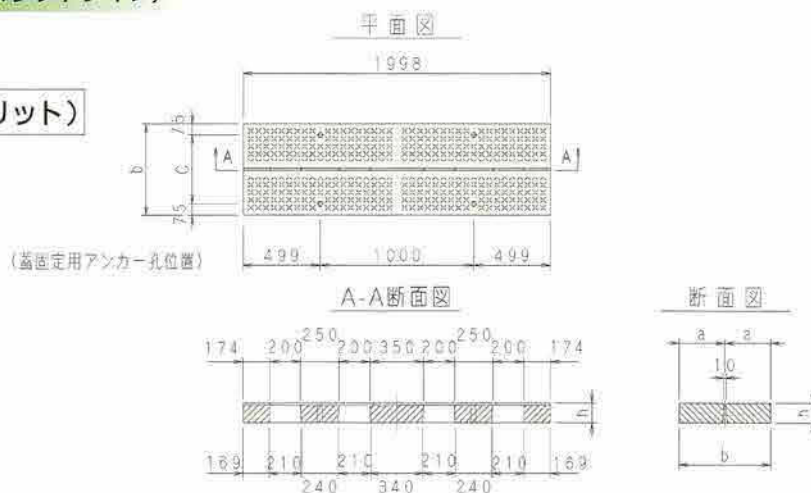

製品規格

歩道用 (軽車両用)	規格名称	規格寸法 (mm)				溝幅	参考質量 (kg)
		a	b	c	h		
R-FOsC3 (標準タイプ)	B300 L2000	300	600	450	110	300用	312
	B400 L2000	350	700	550	120	400用	398

注1) 標準タイプはL=996も製造可能です。

管理孔タイプ

R-FOsCG3

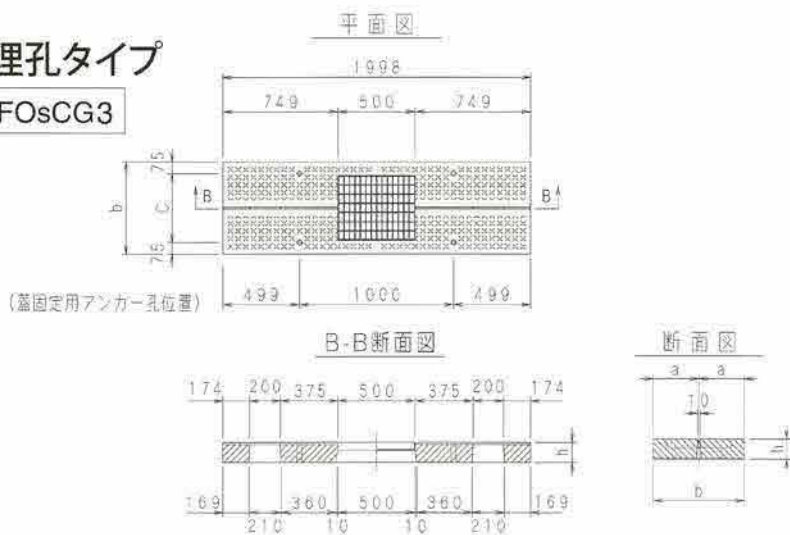

管理孔用 グレーチング重量

規格	参考質量 (kg) 細目
300	13
400	19

製品規格

歩道用 (軽車両用)	規格名称	規格寸法 (mm)				溝幅	参考質量 (kg)
		a	b	c	h		
R-FOsCG3 (管理孔タイプ)	B300 L2000	300	600	450	110	300用	266
	B400 L2000	350	700	550	120	400用	334

注1) 管理孔のグレーチングは、ボルト固定 (細目ノンスリップタイプ) を標準としています。

注2) 参考質量にグレーチングは含まれていません。

歩道 (T-6 自動車荷重)

W²R 側溝蓋 (グレーチングタイプ)

標準タイプ

R-FOgC3 (グレーチング)

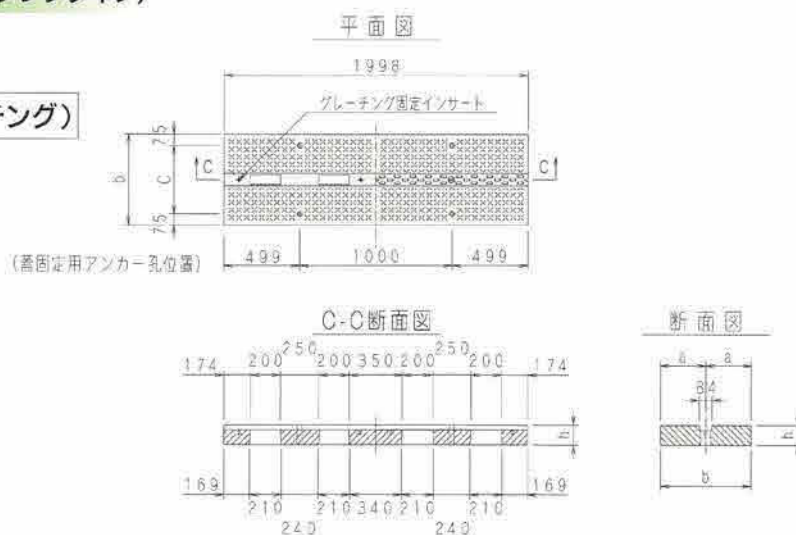

製品規格

歩道用 (軽車両用)	規格名称	規格寸法 (mm)				溝幅	参考質量 (kg)
		a	b	c	h		
R-FOgC3 (標準タイプ)	B300 L2000	300	600	450	110	300用	295
	B400 L2000	350	700	550	120	400用	379

注1) 標準タイプはL=996も製造可能です。

管理孔タイプ

R-FOgCG3

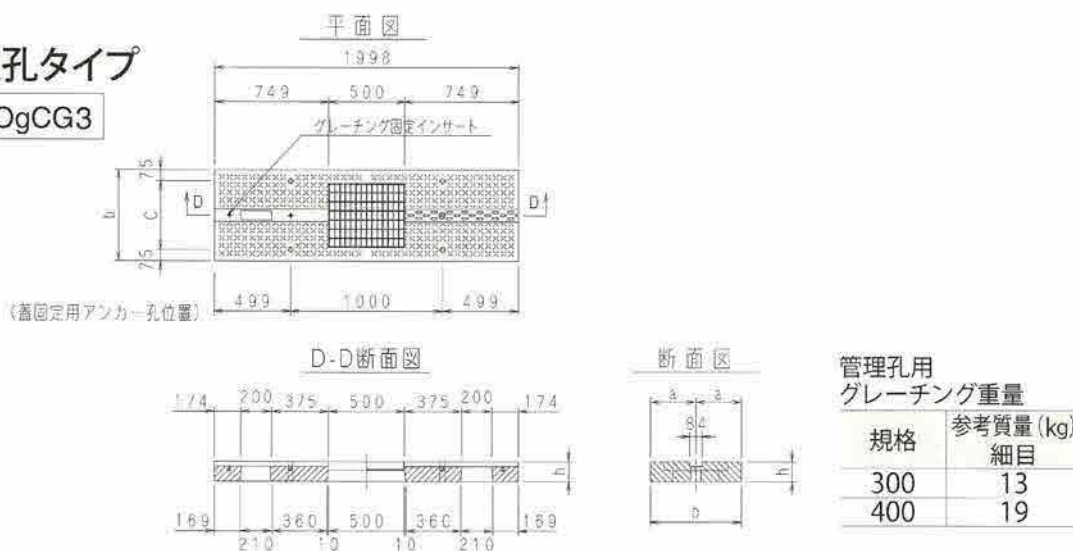

製品規格

歩道用 (軽車両用)	規格名称	規格寸法 (mm)				溝幅	参考質量 (kg)
		a	b	c	h		
R-FOgCG3 (管理孔タイプ)	B300 L2000	300	600	450	110	300用	254
	B400 L2000	350	700	550	120	400用	322

注1) 管理孔のグレーチングは、ボルト固定 (細目ノンスリップタイプ) を標準としています。

注2) 参考質量にグレーチングは含まれていません。

W²R 側溝蓋 (スリット嵩上げタイプ)

W²R工法(既設側溝のリニューアル工法)にスリット嵩上げタイプがラインナップに加まりました。「スリット嵩上げタイプ」は門型構造の蓋で、車道のオーバーレイの繰り返いで側溝との段差を解消したい場合や道路と民地との高低差をなくしたい場合などの問題を解決できます。

T-25 自動車荷重 (車道縦断走行)

W²R 側溝蓋 (スリットタイプ)



・段差解消
・即日復旧

施工前



施工中



施工後

■ 施工手順

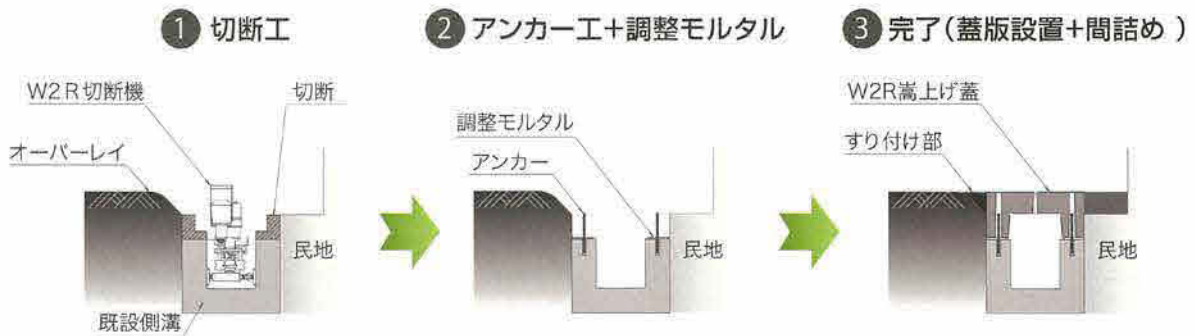

下記のような現場でお困りではありませんか？

- 車道のオーバーレイの繰り返いで側溝の**段差が大きく危険**
- 道路と**民地との高低差**をなくしたい
- 通水**断面を大きく**したい
- 改修したいが、交通量が多くて**長期間の通行規制**ができない
- 住宅や学校などの公共施設があり、**工事中の騒音・振動**を抑制したい

■KR-FOsC1 (標準タイプ)

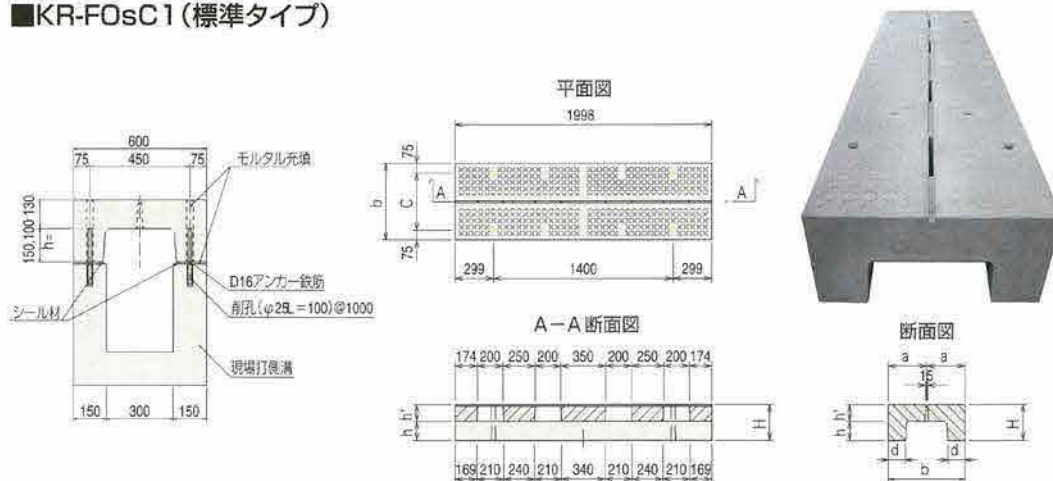

製品規格

車道縦断用	規格名称	規格寸法							溝幅	参考重量 (kg)
		a	b	c	d	h	h'	H		
KR-FOsC1 (標準タイプ)	B300 h100 L2000	300	600	450	138	100	130	230	300	505
	B300 h150 L2000	300	600	450	135	150	130	280	300	570

注) 標準タイプはL=996mmも製造可能です。

■KR-FOsCG1 (管理孔タイプ)

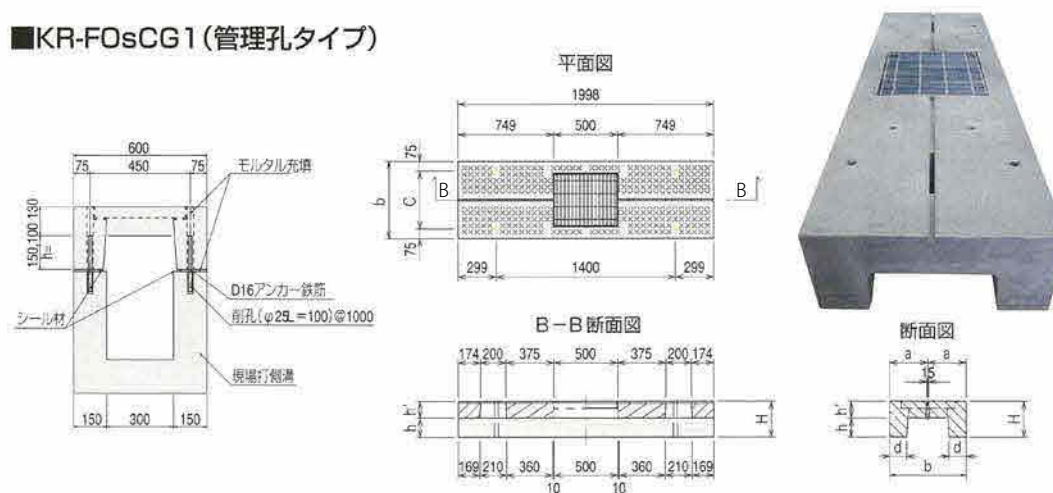

製品規格

車道縦断用	規格名称	規格寸法							溝幅	参考重量 (kg)
		a	b	c	d	h	h'	H		
KR-FOsCG1 (管理孔タイプ)	B300 h100 L2000	300	600	450	138	100	130	230	300	451
	B300 h150 L2000	300	600	450	135	150	130	280	300	516

注1) 管理孔のグレーチングは、ボルト固定(細目ノンスリップ)を標準としています。

注2) 参考質量にグレーチングは含まれていません。

WORKS



香川県 県道丸亀港線

静岡県 井川湖御幸線 (牛妻工区)

静岡県 下野山原線



静岡県 井川湖御幸線 (牛妻工区)

旧中山道 (岐阜県各務原市)

旧中山道 (岐阜県各務原市)



国道414号線 (静岡県下田市)

富士由比線富士川駅前 (富士市)

施工後 山手線 (静岡県清水市)

擁壁

道路用製品

集水柵

一般製品

NEXCO用製品

電気・照明設備製品

下水道製品

農業土木製品

新技術



施工後 山手線（静岡県清水市）



施工後（愛知県北名古屋市）



施工後 市道 31346 号線補修工事（静岡県伊豆市）



施工後（愛知県豊田市）

Q & A . . . 詳しいことはお近くの協会員にお問い合わせ下さい

有筋でも切断は可能ですか？

密な配筋以外（D13@200ピッチ以上）は、基本的には可能です。

切断スピードはどの程度ですか？

切断の標準スピードは、9.0秒/m(5cm深さ)です。

切断機の適用条件はありますか？

標準仕様の切断機にて、側溝幅300-700mmに対応できます。

切断工事は、どの会社でも施工できますか？

W2Rカッターは、W2R工法の一環の機材となっています。取り扱いについては、ある程度の知識とトレーニングが必要ですので、先ず切断施工を希望する会社は、W2R工法協会に入会していただき、トレーニングを行った会員社によって切断工事を行う体制になっています。

施工体制は？

現場条件にもよりますが、切断時はカッターのコントロールを行う特殊作業員が1名とコードやインパーター等の移動管理やレールの取付けや機材移動等を行う特殊作業員1名の計2名で行います。

側溝の曲線や折れに対応できますか？

走行レールをピンでジョイントする構造のため、曲線や折れにも対応できます。ただし、水路幅や、深さなどの条件とも関係しますので、現地を確認してから判断となります。

W2R側溝蓋の規格はどの様になっていますか？

現在、側溝幅300-1000の規格があります。（現場打側溝に対応）表面排水性に優れたスリットタイプ、グレーチングタイプ、維持点検用の管理孔タイプがあります。

W2R側溝蓋以外の蓋も使用できますか？

W2R工法は工法提案ですので、W2R側溝蓋（工法に対応した蓋※）の使用を原則としてお願いしております。地域の諸事情（機能性・デザイン）がある場合は、別途相談させていただきます。

W2R側溝蓋の側溝への固定はどの様になっていますか？

アンカー筋で側溝と固定します。

本工法の最大の売り（メリット）は何ですか？

工事期間の短縮と、周辺環境への影響が少ないことです。側溝の内側から切断する機構のため、側溝の周囲に障害物があっても施工できます。特にバリアフリー工事が行われる市街地では、効果を発揮します。

水路内幅が700mmを超える水路でも切断できますか？

水路内幅が1000mm程度までは、現行のW2R切断機にオプションを取り付けることで対応できます。但し、現場条件によっては対応できないこともありますので最寄りの会員社までお問合せ下さい。

道路横断箇所のグレーチングの修繕工事に対応できますか？

現場条件によっては、W2R専用のグレーチング工法で対応も可能ですので、最寄りの会員社までお問合せ下さい。

新製品

W2R側溝蓋嵩上スリット（グレーチング）横断用

既設側溝断面図（切断～撤去）

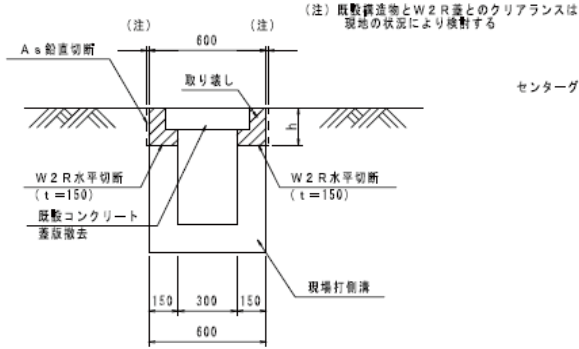

側溝工断面図（修繕後）

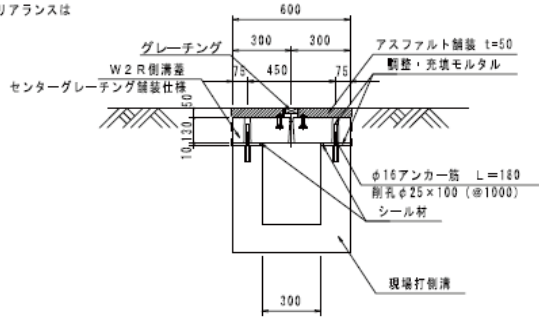

擁壁
道路用製品
集水樹
一般製品
NEXCO用製品
電気・照明設備製品
下水道製品
農業土木製品
新技術