

上ぶた式U形側溝 本体・ふた

上ぶた式U形側溝本体

JIS A 5372

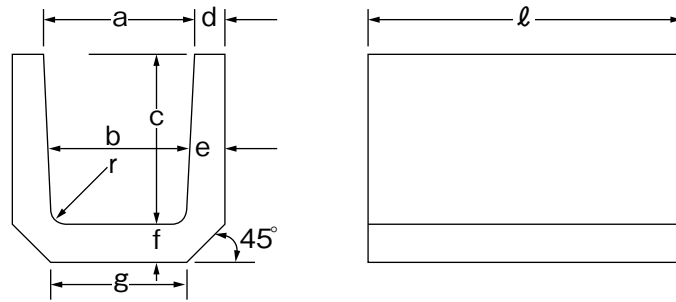

呼び名	寸 法 (mm)									標準重量 (kg)	備 考
	a	b	c	d	e	f	g	r	ℓ		
150	150	140	150	30	35	35	160	30	600	24	
180	180	170	180	35	40	40	190	50	600	34	
240	240	220	240	45	50	50	240	50	600	56	
300 A	300	260	240	50	60	60	300	50	600	71	
300 B	300	260	300	50	60	60	300	50	600	78	
300 C	300	260	360	50	60	65	300	50	600	93	
360 A	360	310	300	50	65	65	360	50	600	91	
360 B	360	310	360	50	65	65	360	50	600	101	
450	450	400	450	55	70	70	430	70	600	136	
600	600	540	600	70	80	80	600	70	600	215	

上ぶた式U形側溝ふた

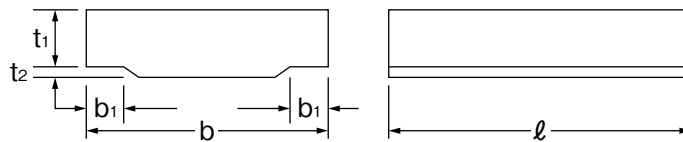

種 別	呼び名	寸 法 (mm)					標準重量 (kg)	備 考
		b	b1	t1	t2	ℓ		
一 種	150	210	35	30	5	600	10	
	180	250	40	35	5	600	13	
	240	330	50	40	5	600	20	
	300	400	55	50	10	600	32	
	360	460	55	55	10	600	40	
	450	560	60	60	10	600	53	
	600	740	75	65	10	600	75	
二 種	150	210	35	80	10	600	25	
	180	250	40	80	10	600	30	
	240	330	50	85	15	600	43	
	300	400	55	85	15	600	53	
	360	460	55	85	15	600	61	
	450	560	60	100	20	600	90	
	600	740	75	130	20	600	150	

上ぶた式U形側溝 (1mサイズ) JIS A 5372

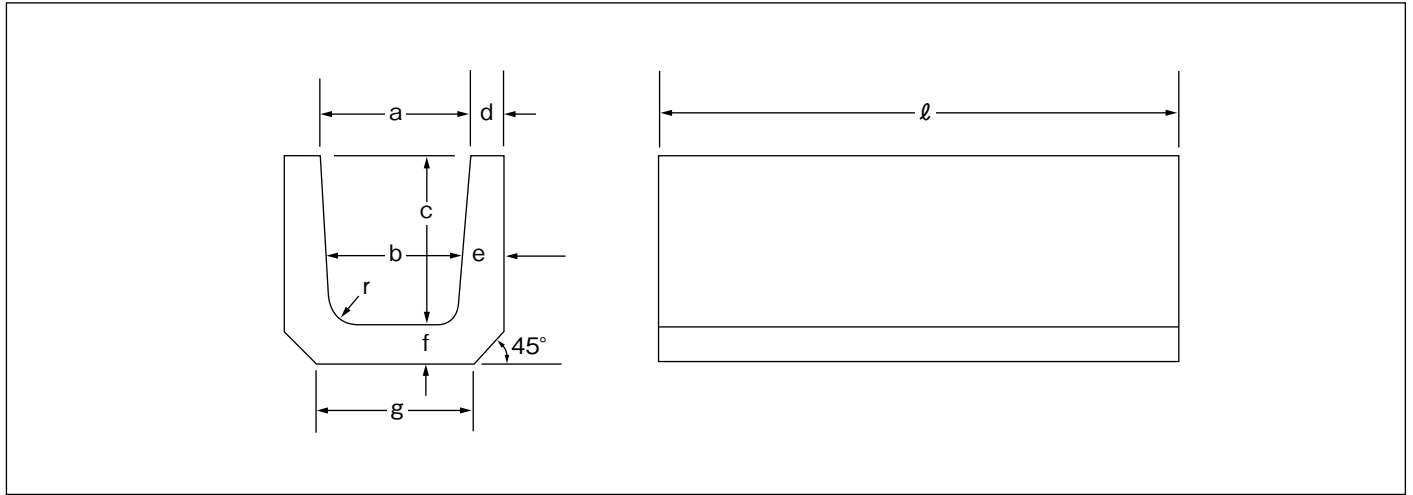

呼び名	寸法 (mm)									標準重量 (kg)	備考
	a	b	c	d	e	f	g	r	ℓ		
100	100	80	100	25	35	30	110	30	1000	24	JIS外
120	120	100	120	30	40	35	135	30	1000	32	〃
150	150	140	150	30	35	35	160	30	1000	40	〃
180	180	170	180	35	40	40	190	50	1000	56	〃
240	240	220	240	45	50	50	240	50	1000	90	
300 A	300	260	240	50	60	60	300	50	1000	112	
300 B	300	260	300	50	60	60	300	50	1000	129	
300 C	300	260	360	50	60	65	300	50	1000	150	
360 A	360	310	300	50	65	65	360	50	1000	150	
360 B	360	310	360	50	65	65	360	50	1000	162	
400	400	350	400	50	65	65	400	50	1000	181	JIS外
450	450	400	450	55	70	70	430	70	1000	222	
500	500	450	500	55	70	70	480	70	1000	268	JIS外
550	550	500	550	55	70	70	530	70	1000	290	JIS外
600	600	540	600	70	80	80	600	70	1000	345	

擁壁

道路用製品

集水桝

一般製品

NECCO用製品

電気・照明設備製品

下水道製品

農業土木製品

新技術

上ぶた式U形側溝用ふた (ℓ=1m)

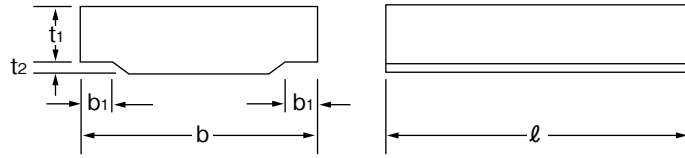

種類	呼び名	寸 法 (mm)					標準重量 (kg)	備 考
		b	b1	t1	t2	ℓ		
一 種	150	210	35	30	5	1000	17	
	180	250	40	35	5	1000	23	
	240	330	50	40	5	1000	33	
	300	400	55	50	10	1000	53	
	360	460	55	55	10	1000	68	
	400	510	60	60	10	1000	78	
	450	560	60	60	10	1000	90	
	500	610	65	60	10	1000	101	
	550	670	65	65	10	1000	111	
600	740	75	65	10	1000	128		
二 種	150	210	35	80	10	1000	43	
	180	250	40	80	10	1000	52	
	240	330	50	85	15	1000	73	
	300	400	55	85	15	1000	90	
	360	460	55	85	15	1000	105	
	400	510	60	100	20	1000	136	
	450	560	60	100	20	1000	153	
	500	610	65	100	20	1000	172	
	550	670	65	130	20	1000	232	
600	740	75	130	20	1000	255		

擁
壁

道路用製品

集
水
柵

一
般
製
品

NECCO用製品

電気・照明設備製品

下水道製品

農業土木製品

新
技
術