

上ぶた式U形側溝 本体・ふた

上ぶた式U形側溝本体

JIS A 5372

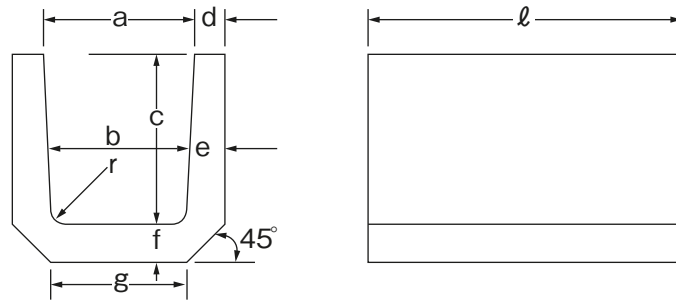

呼び名	寸 法 (mm)									標準重量 (kg)	備 考
	a	b	c	d	e	f	g	r	ℓ		
150	150	140	150	30	35	35	160	30	600	24	
180	180	170	180	35	40	40	190	50	600	34	
240	240	220	240	45	50	50	240	50	600	56	
300 A	300	260	240	50	60	60	300	50	600	71	
300 B	300	260	300	50	60	60	300	50	600	80	
300 C	300	260	360	50	60	65	300	50	600	93	
360 A	360	310	300	50	65	65	360	50	600	91	
360 B	360	310	360	50	65	65	360	50	600	101	
450	450	400	450	55	70	70	430	70	600	136	
600	600	540	600	70	80	80	600	70	600	215	

上ぶた式U形側溝ふた

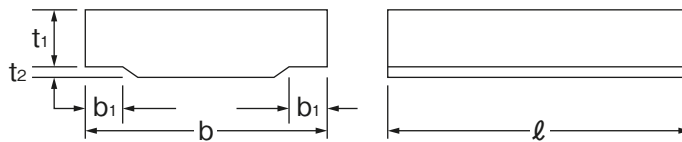

種 別	呼び名	寸 法 (mm)					標準重量 (kg)	備 考
		b	b1	t1	t2	ℓ		
一 種	150	210	35	30	5	600	10	
	180	250	40	35	5	600	14	
	240	330	50	40	5	600	21	
	300	400	55	50	10	600	33	
	360	460	55	55	10	600	41	
	450	560	60	60	10	600	55	
	600	740	75	65	10	600	78	
二 種	150	210	35	80	10	600	26	
	180	250	40	80	10	600	32	
	240	330	50	85	15	600	46	
	300	400	55	85	15	600	56	
	360	460	55	85	15	600	65	
	450	560	60	100	20	600	96	
	600	740	75	130	20	600	160	